

трехрядный
белый



ваниль



чёрный



серебряный металлик







раздвижной
механизм

КАРНИЗЫ ИЗ АЛЮМИНИЕВОГО ПРОФИЛЯ для портьерных штор

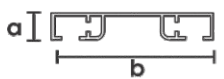
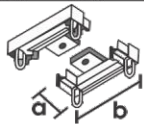
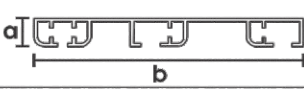
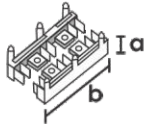
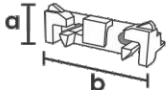
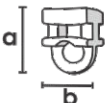
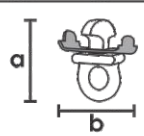
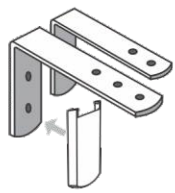
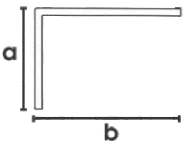
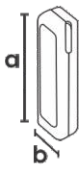
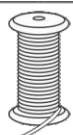
ТРЭК

Карнизы ТРЭК		возможные виды дополнительных механизмов
№ карниза	наименование	раздвижной механизм
492	Трэк двухрядный	можно установить на 1 ряд (из 2-х рядов)
493	Трэк трехрядный	можно установить на 1-2 любых ряда (из 3-х рядов)

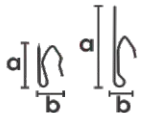
Наименование		а, мм	б, мм	Таблица цвета
Профиль Трэк двухрядный металл длина - max 6м		10	55	белый серебряный металлик антрацит ваниль бронза коричневый чёрный
Механизм Трэк двухрядный пластмасса		10	55	
Профиль Трэк трехрядный металл		10	95	
Механизм Трэк трехрядный пластмасса		10	95	
Бегунок ведущий Трэк пластмасса		12	35	белый
Бегунок Гранд пластмасса		13	10	белый серебряный металлик антрацит ваниль бронза коричневый чёрный
Стопор Гранд пластмасса		15	18	
Кронштейн настенный для алюминиевых профилей металл   подробные размеры см. в таблице в разделе «Дополнения»		60	50	белый белый металлик серебряный металлик антрацит ваниль золото матовое бежевый металлик бронза коричневый металлик коричневый чёрный
		60	70	
		60	90	
		60	120	
		60	150	
		60	180	
		90	210	
		90	280	
Отвес шнура для раздвижного механизма пластмасса		105	32	белый чёрный серый бежевый коричневый золотой
Шнур для раздвижного карниза Трэк				
Крючок для штор пластмасса		20	10	белый чёрный

Наименование		а, мм	б, мм	Таблица цвета
Крючок для штор удлиненный пластмасса		34	15	белый чёрный
Крючок для штор металл 32, 75 металл		32	22	
		75	18	
Крючок для штор регулируемый пластмасса		70	23	белый
		84	23	

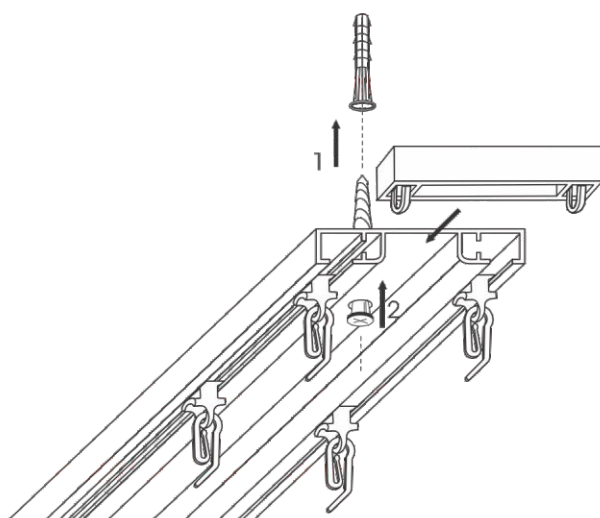

Потолочное крепление

- 1 Разметьте места крепления шины на потолке, учитывая расположение отверстий в шине. Установите дюбели.
- 2 Установите карниз с помощью шурупов.

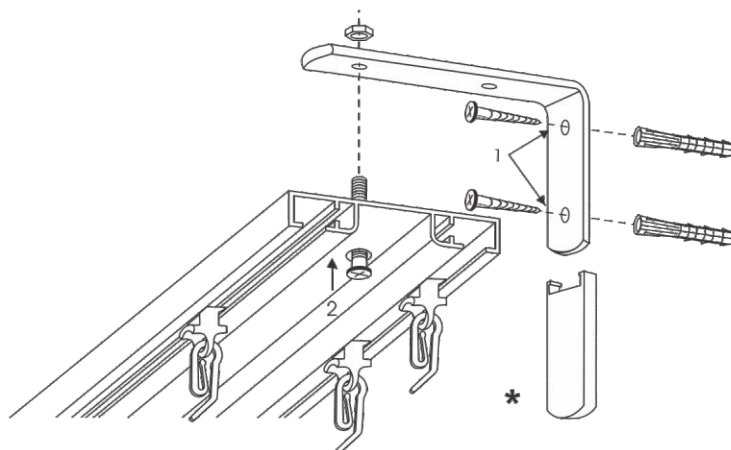

Настенное крепление

- 1 Разметьте места крепления настенных кронштейнов, учитывая расположение отверстий в шине. Закрепите кронштейны на стене с помощью дюбелей и шурупов.
- * Установите декоративные крышки на кронштейны.
- 2 Зафиксируйте шину на кронштейне с помощью винтов и гаек.

● Карниз поставляется в комплекте

Стандартная комплектация карниза Трэк на 1 профиль						
длина алюминиевого профиля Трэк, м	1,50	2,50	3,50	4,50	5,50	6,00
кронштейн настенный, шт при заказе настенного крепления	2	3	4	5	6	6
бегунок с крючком, шт на 1 ряд карниза	1шт на 10см длины профиля для каждого ряда					
раздвижной механизм, шт	1шт только для раздвижного механизма					